

# BOMBAS PARA AGUAS RESIDUALES

## Bomba Lobular PL200

Desmontaje muy sencillo de lóbulos y cierres mecánicos en línea (sin desmontaje de tuberías). El producto bombeado no contamina los rodamientos y cojinetes debido a la cámara intermedia llena de aceite.

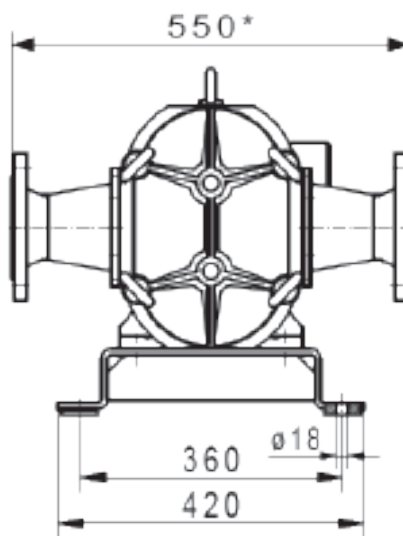
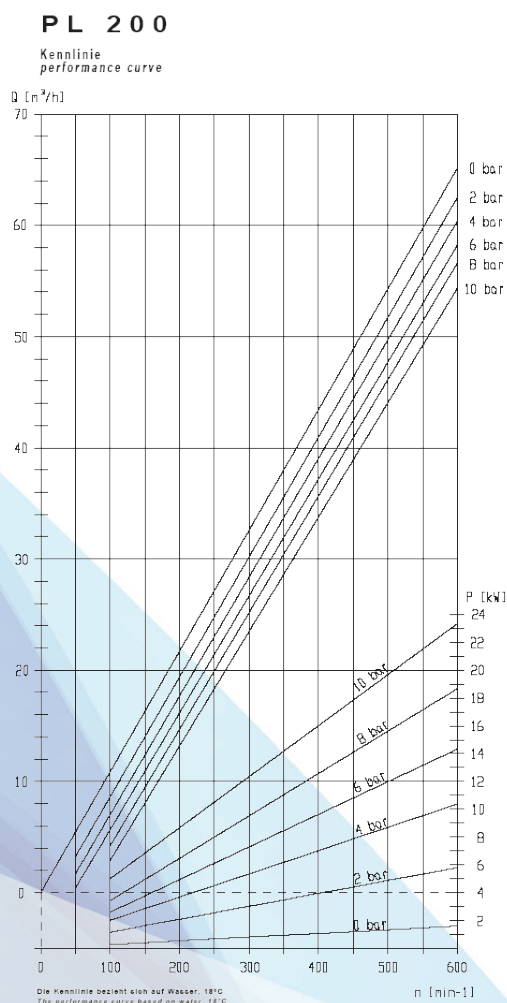
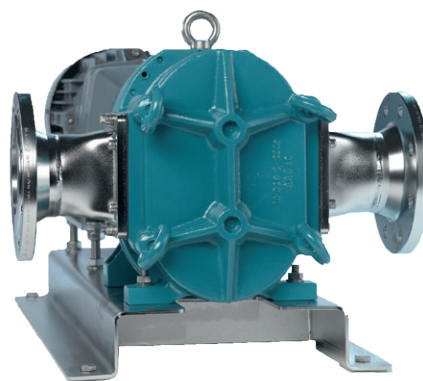

### Especificaciones técnicas

**Tipo de bomba:** Bomba lobular

**Clasificación:** IP 55

### Materiales

**Rotores de doble lóbulo:** NBR

**Bridas:** Acero galvanizado

**Juntas:** NBR

**Bancada:** Acero galvanizado

**Acoplamiento:** Elástico

<b>Potencia máxima [kW]</b>	15
<b>Paso de sólidos [mm]</b>	40
<b>Profundidad [mm]</b>	1467
<b>Altura [mm]</b>	472
<b>Ancho [mm]</b>	550
<b>Peso [kg]</b>	359