

# BOMBAS DE ASPIRACIÓN

## 621 F/RE 251RPM

Las bombas Watson-Marlow industriales combinan los cabezales de la marca, con motorizaciones según los estándares industriales. Son bombas reversibles con gran poder de aspiración, que pueden bombear productos viscosos, abrasivos y con sólidos en suspensión, y que trabajan en seco indefinidamente sin dañarse.

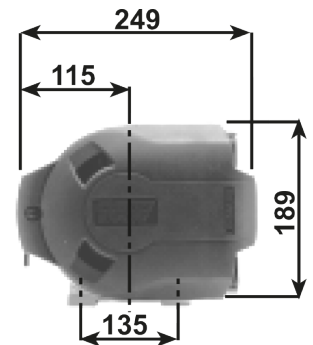
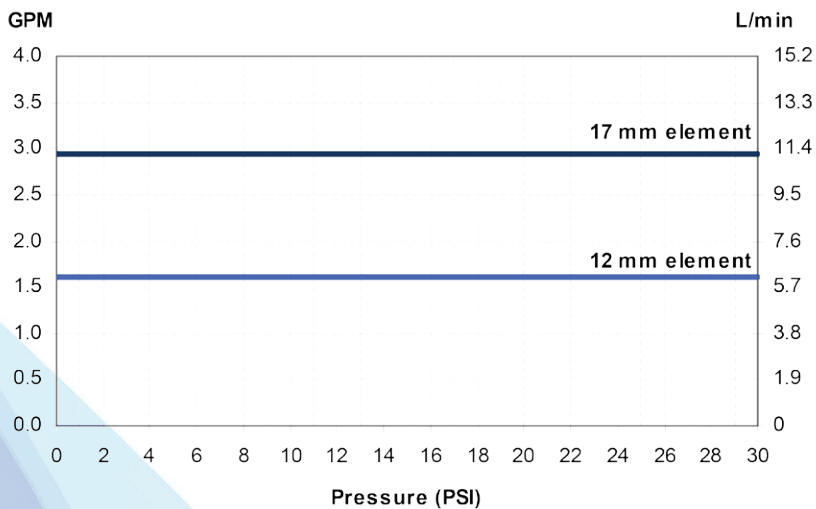

### Especificaciones técnicas

**Tipo de bomba:** Peristáltica

**Consumo [l/min]:** 18.1

### Materiales:

**Motor:** Aluminio

**Caja de cambios:** Hierro fundido

### 50 Hz

### N

**Presión máxima [bar]**

4

**Velocidad del eje [r.p.m.]**

165

**Profundidad [mm]**

435

**Altura [mm]**

189

**Ancho [mm]**

249

**Peso en vacío [kg]**

18.5